

### ОБЩИЕ ТЕХНИЧЕСКИЕ УКАЗАНИЯ ПО СБОРКЕ.

Перед сборкой внимательно ознакомьтесь с данной инструкцией, проверьте комплектность деталей и фурнитуры по комплекточной ведомости. Для сборки элементов желательнее воспользоваться помощью квалифицированных специалистов.

Во избежании появления царапин, сборку необходимо проводить на мягком подстилочном материале. Согласно схемам сборки прикрепить необходимую фурнитуру. После этого можно приступать к сборке комплекта. Рекомендуется монтировать каркас в горизонтальном положении.

В мебельном наборе могут быть конструктивные изменения, не указанные в данной инструкции и не ухудшающие качество изделия, так как МЕБЕЛЬНАЯ КОМПАНИЯ "ЛЕРОМ" постоянно работает над улучшением производимой продукции.

### ГАРАНТИЙНЫЕ ОБЯЗАТЕЛЬСТВА.

1. Изготовитель гарантирует соответствие мебели требованиям ГОСТа 16371-93 при соблюдении условий транспортировки, хранения, сборки (для мебели, поставляемой в разобранном виде), эксплуатации.
2. Гарантийный срок эксплуатации мебели: Для общественных помещений -18 мес., бытовой - 24 мес. Гарантийный срок при розничной продаже через торговую сеть исчисляется со дня продажи мебели, при вне розничном распределении - со дня получения ее потребителем.
3. Согласно постановлению правительства Российской Федерации от 16 июня 1977 г. № 720 мебель относится к товарам длительного пользования. В связи с этим по истечении срока службы (10 лет) потребитель должен обратиться в специализированную организацию по ремонту мебели с целью оценки дальнейшей пригодности мебели к безопасной эксплуатации и определение возможного дальнейшего срока службы.
4. Предприятие оставляет за собой право на замену фурнитуры и метизов, не влияющих на изменение конструкции и качества изделия.
5. При обнаружении брака или некомплектности обращаться к продавцу, указав **номер ОТК** и **дату изготовления**.

### ПРАВИЛА УХОДА И ЭКСПЛУАТАЦИИ.

Для сохранения эксплуатационных и эстетических качеств мебели в течении длительного срока необходимо соблюдать условия её хранения, правил эксплуатации и ухода.

1. Мебель рекомендуется эксплуатировать в проветриваемом, сухом помещении с температурой воздуха не ниже +10 С и относительной влажностью воздуха 65±15 %.
2. При эксплуатации изделий, имеющих стеклянные створки, полки и зеркала необходимо помнить, что эксплуатация стеклоизделий и зеркал с трещиной сопряжено с риском получения травмы. При появлении трещин надо немедленно заменить стеклоизделие.
3. В процессе эксплуатации мебели возможно ослабление крепежной фурнитуры - необходимо периодически подтягивать их.
4. Во избежании потери товарного вида мебель и зеркала рекомендуется защищать от прямых солнечных лучей (может привести к изменению цвета), не должна размещаться вблизи отопительных приборов, сырых и холодных стен.
5. Не допускать попадания воды и технических жидкостей на поверхность мебели, не следует ставить на поверхность горячие предметы без теплоизоляционной прокладки.
6. Беречь поверхность мебели от механических повреждений.
7. Поверхность мебели можно чистить влажной тканью с применением средств по уходу за мебелью с последующей протиркой насухо. Нельзя применять эфир, ацетон, бензин и др. растворители.
8. Лицевую фурнитуру следует чистить мягкой тканью с применением хозяйственного мыла, после чего вытирать насухо. Не использовать для чистки наждачную бумагу, соду и др. средства, содержащие абразивные материалы.

"ЛЕРОМ"- это гарантия высокого качества и экологической безопасности продукции.

Производство сертифицировано по ГОСТ Р ИСО 9001.

Декларация ТТС №: RU D-RU. AE83.B.00001; RU D-RU. AE83.B.00002; RU D-RU. AE83.B.00003.



МЕБЕЛЬНАЯ КОМПАНИЯ  
**ЛЕРОМ**

Россия, 442965, Пензенская область,  
г. Заречный, проезд Фабричный, 11,  
ООО "Мебельная компания "Лером"  
e-mail: [Info@lerom.ru](mailto:Info@lerom.ru) <http://www.lerom.ru>  
Тел./Факс: (8412) 65-33-01, 65-33-02, 65-33-03,  
65-33-04, 65-33-05  
Отдел сервиса: (8412) 65-33-06

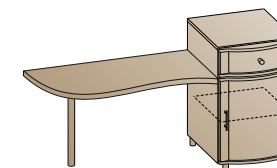
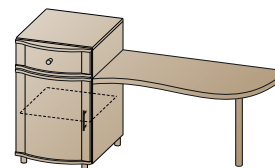

СТ-114  
780x1510x396

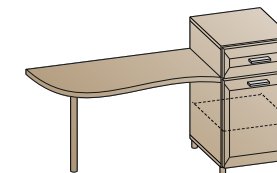
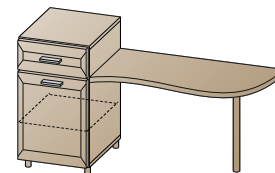

СТ-814  
780x1510x355

Столик туалетный

Инструкция  
по сборке и эксплуатации мебели

	*	наименование	размер	кол-во	СТ-114	СТ-814
Упаковка № 114	1	боковая стенка	688x330	2	1	1
	2	крышка	448x330	2		
	3	полка	416x330	1		
	4	задняя стенка ОДВП	268x444	2		
	5	задняя стенка ОДВП	176x444	1		
	6	дно ящика ОДВП	375x297	1		
	7	брус соединительный	414	2		
Упаковка № 344	8	крышка	1060x372	1	1	1
Упаковка № 417	9	створка глухая	536x444	1	1	-
Упаковка № 457(460*)(461*)	10	накладка ящика	176x444	1	1	-
Упаковка № 573	9	створка глухая	536x444	1	-	1
Упаковка № 575	10	накладка ящика	176x444	1	-	1
Упаковка № 688	11	ящик фолдинг	990x122	1	1	1
		заглушка эксцентрика		4		
Упаковка № 911	12	опора-нога	L=600	1	1	1
		фурнитура		1		
Упаковка (460*) - для СТ-114 БД-К		Упаковка (461*) - для СТ-114 ВЕ-К				

КОМПЛЕКТ ФУРНИТУРЫ	СТ-114	СТ-814
Петля накладная (евровинт 6,3x13 + шуруп 4x16)	2 (4+4)	2 (4+4)
Ручка рейлинг + винт М4x55	1+2	-
Ручка кнопка + шуруп М4x70	1+1	-
Ручка S-167 + шуруп 4x18 + 4x35	-	2 2+2
Евровинт 7x50 + заглушка	6+2	6+2
Ключ для евровинта	1	1
Шуруп 4x16	29	29
Шуруп 4x13	4	4
Евровинт 6,3x13	4	4
Гвоздь	16	16
Полкодержатель с фиксатором	4	4
Опора	4	4
Стяжка эксцентриковая Н=10 (дюбель + эксцентрик) <b>ДЛЯ ЯЩИКОВ</b>	4	4
Стяжка эксцентриковая Н=13 (дюбель + эксцентрик+заглушка)	4	4
Направляющая L300	1	1
Заглушка для техн. отв D=5мм	6	8
Заглушка для техн. отв D=8мм	6	6
Фиксатор дна ящика	4	4

### ПОРЯДОК СБОРКИ:

1. В верхнюю крышку тумбы вворачивается дюбель эксцентриковой стяжки (позиция 1).
2. К боковым стенкам евроинтами 6,3x13 крепим направляющие (позиция 2), затем (**предварительно просверлив отверстия  $\varnothing 2,5$  мм**) фиксируем шурупом 4x16 (рис.№1).
3. С помощью эксцентриковой стяжки стягиваем боковые стенки и верхнюю крышку между собой (рис.№2), евроинтами 7x50 (позиция 3) притягиваем нижнюю крышку (рис.№3).
4. После выравнивания диагоналей крепим задние стенки (рис.№4).
5. Шурупами 4x16 крепим опоры **предварительно просверлив отверстия  $\varnothing 2,5$  мм** согласно схеме присадки (рис.№5).
6. Определившись с положением стола евроинтами 7x50 стягиваем крышку стола с боковиной тумбы **предварительно досверлив намеченные отверстия  $\varnothing 8$  мм.** на внутренней стороне боковины, шурупами 4x16 крепим опоры, **предварительно просверлив отверстия  $\varnothing 2,5$  мм** (рис.№6).
7. Навешивается фасад, досверливаем отверстия под ручку  $\varnothing 5$  мм.

(рис. №1)

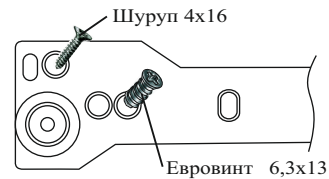

(рис. №2)

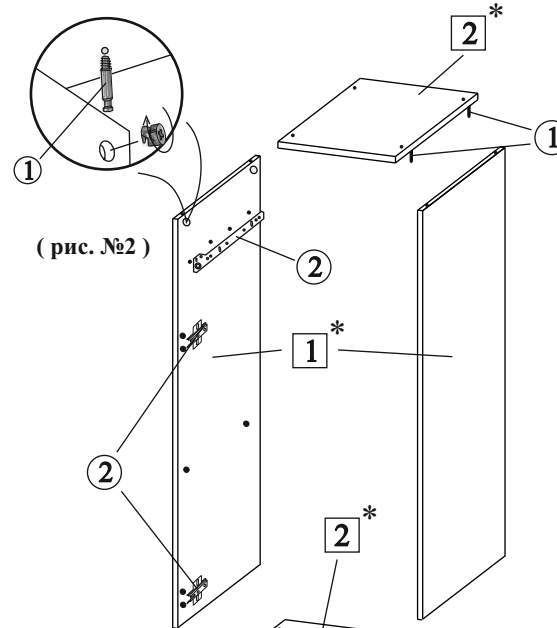

(рис. №5)

СХЕМА ПРИСАДКИ  
ОПОР

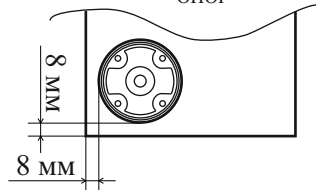

(рис. №6)

СХЕМА КРЕПЛЕНИЯ ОПОРЫ

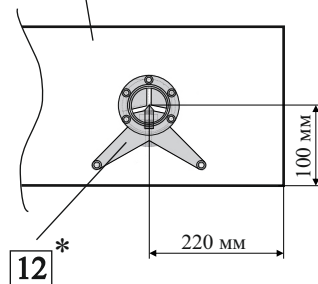

(рис. №7)

фиксатор

Схема расположения фиксаторов

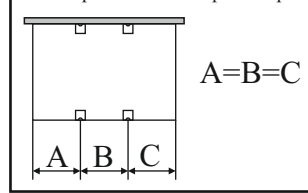

В накладку ящика вворачивается дюбель эксцентриковой стяжки. Ящик складывается согласно схеме, в паз вставляется дно, накладка стягивается с корпусом ящика. **Предварительно просверлив отверстия  $\varnothing 2,5$  мм,** крепятся направляющие шурупами 4x13. Шурупом 4x16 через фиксатор приворачиваем дно ящика (рис. №7)

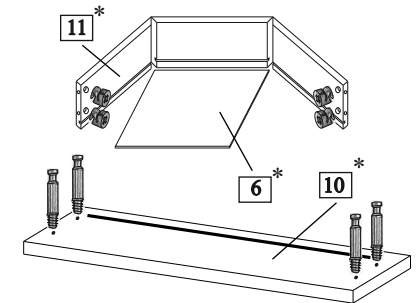

(рис. №4)

